

Détails plage moteur Ausf F :

Nota :

La transition entre les derniers panzerkampfwagen II Ausf C et les panzerkampfwagen Ausf F va se faire doucement.

Le changement de dénomination se fera avec la modification de l'avant du blindé. Celui-ci deviendra vertical.

(Mécanisme et verso de trappe Ausf F.)
Mechanism and reverse side of trap door Ausf A, B & C. -

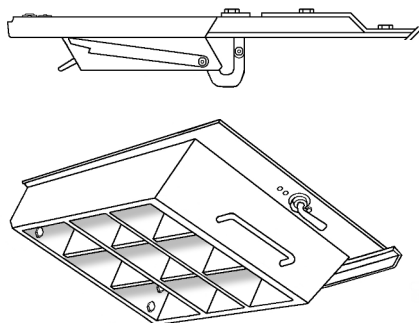

- The transition between the last panzerkampfwagen II Ausf C and the panzerkampfwagen Ausf F will be done slowly. The change of denomination will be done with the change of the front of The armour. This one will become vertical.

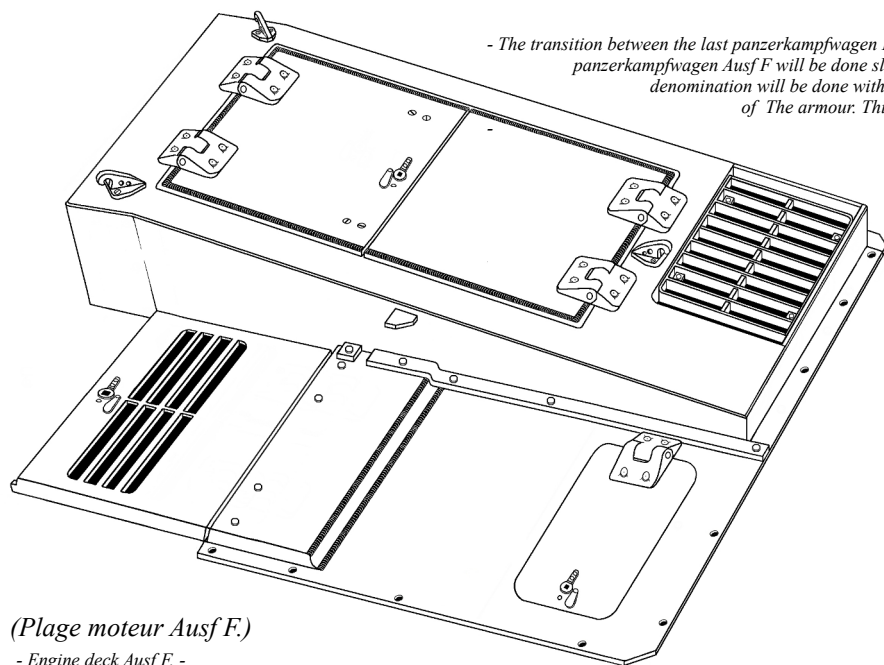

(Plage moteur Ausf F.)

- Engine deck Ausf F. -

(Evolution finale de la plage moteur.)

- Final evolution of the engine range. -

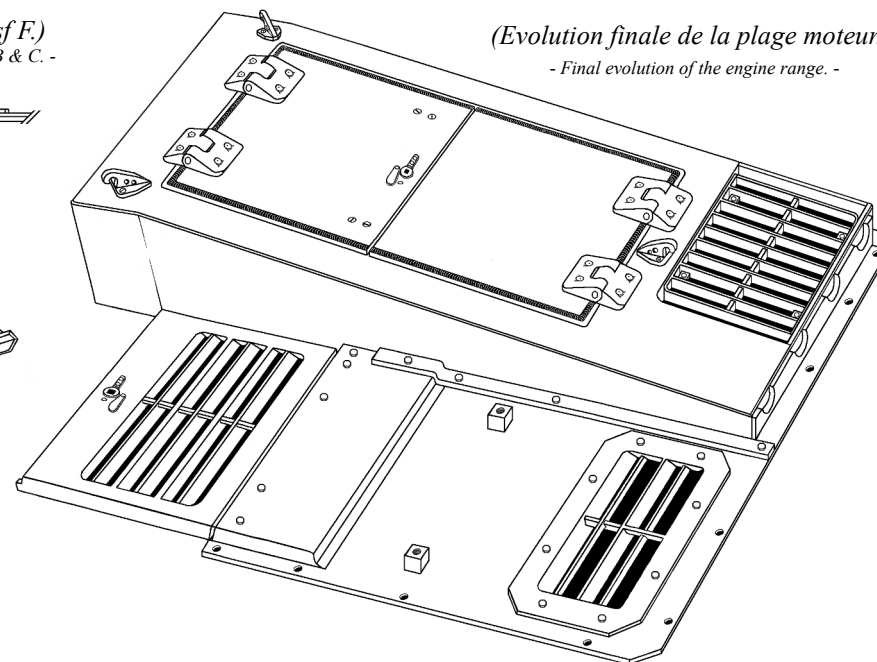

(Vue de dessus.
Le moteur est peu accessible sur le panzer II.
Une partie de l'entretien technique se fait part l'intérieur, au travers d'une trappe latérale qui se situe le long des jambes de l'opérateur radio.)

- (Top view.

The engine is not very accessible on the Panzer II. Some of the technical maintenance is done from the inside, through a side hatch that is located along the legs of the radio operator. -

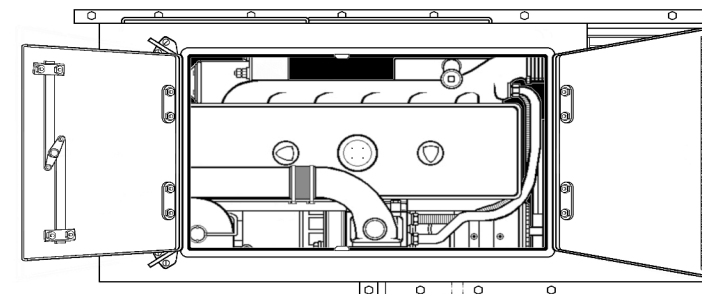

PAQUIS Jacky