

Détails plage moteur Ausf A, B, & C :

Nota :

Les plages moteurs des séries A à C sont du même modèle.
Les rénovations porteront sur l'évolution de la ventilation
qui sera commune avec l'Ausf F.

^{**}
- The motor ranges of the A to C series are of the same model. The renovations
will concern the evolution of the ventilation which will be common
with the ausf F. -

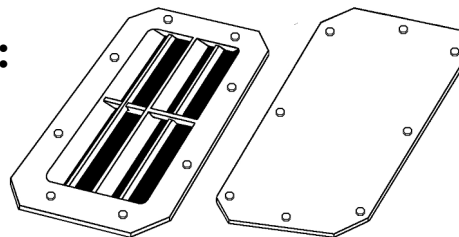

(Alternatives à la trappe
d'accès rénovée au
ventilateur.)
- Variant seen on a refurbished
vehicle. -

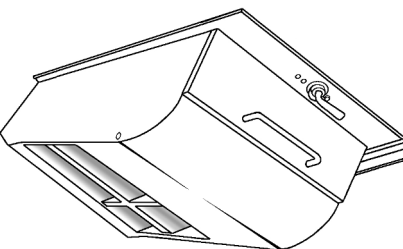
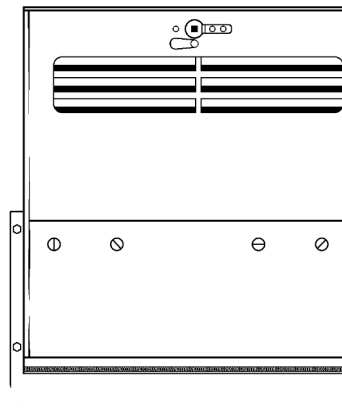

(Mécanisme et verso de trappe
Ausf A, B & C.)

- Mechanism and reverse side of trap door
Ausf A, B & C. -

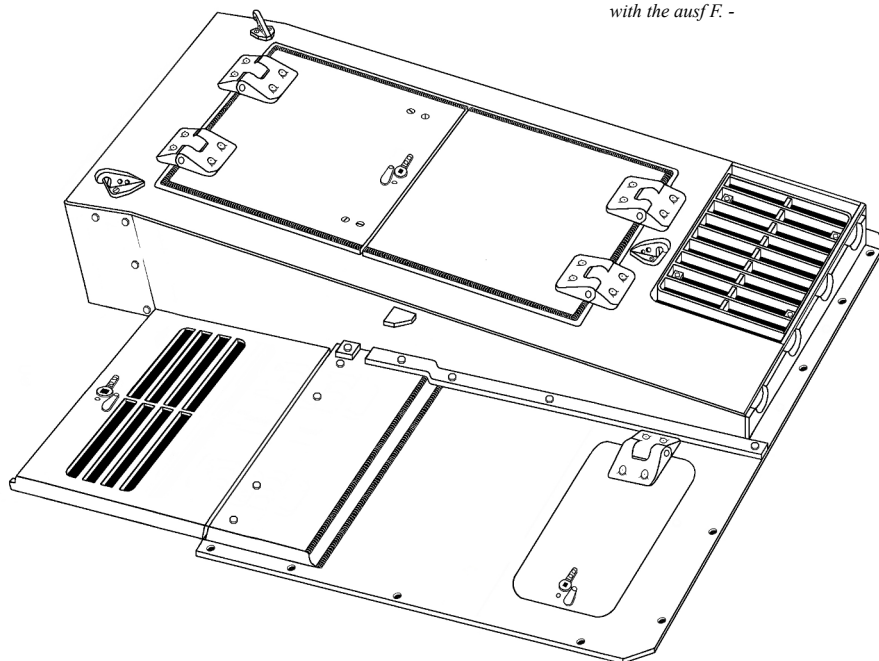

(Plage moteur Ausf A, B & C.)

- Engine deck Ausf A, B & C. -

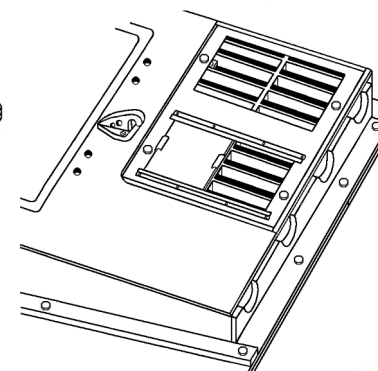
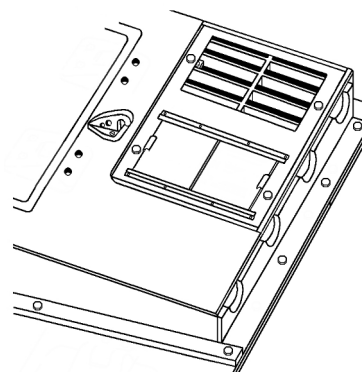

(Variante vue sur un véhicule
non identifié.)

- Variant seen on an unidentified vehicle. -

(Variante trappe opérateur
radio Ausf C rénové,
position fermée et ouverte.)

- Radio operator variant Ausf c
refurbished, closed and open position. -

PAQUIS Jacky