

Détails bogies et suspensions Pz II Ausf a2 :

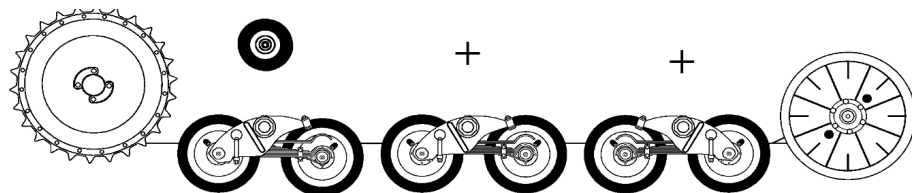

(Fgst. Nr. 20026 à 2050, chenille Kgs. 67 280/90 à voie étroite, roue tendeuse métallique, ressorts de première génération comme la deuxième version des Ausf a1.)

- Fgst. Nr. 20026 to 2050, track Kgs. 67 280/90 narrow gauge, metal tensioning wheel, originally equipped as the second version of the Ausf a1. -

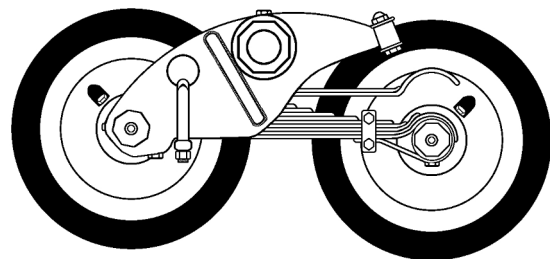
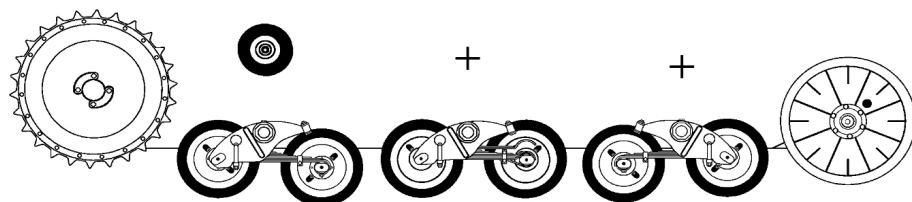

(Chenille Kgs. 67 280/90 à voie étroite, ressorts de deuxième génération visibles sur l'avant de certains véhicules et plus rarement sur l'arrière d'autres.)

- Track Kgs. 67 280/90 narrow gauge, second generation springs seen on the front of some vehicles and more rarely on the rear of others. -

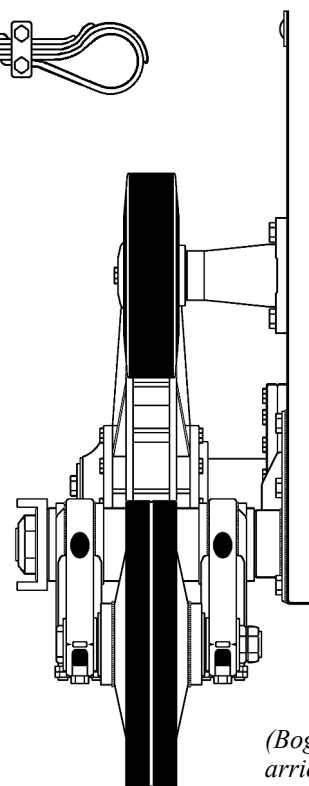

(Bogie arrière.)

- Rear bogie. -

(Pour une meilleure lisibilité , certains éléments mécaniques ne sont pas représentés)



- For better readability, some mechanical elements are not shown. -

Nota :

Le train de roulement du panzer II Ausf a 2 est du même type que le dernier des panzer II Ausf a1. Les rénovations partielles restent rares et se limitent aux nouvelles lames ressort. Cela semble dû aux pannes durant les campagnes 39-45.

*
- The undercarriage of the Panzer II Ausf a 2 is of the same type as the last Panzer II Ausf a1. Partial renovations remain rare and are limited to new spring blades. This seems to be due to breakdowns during the 39-45 campaigns. -

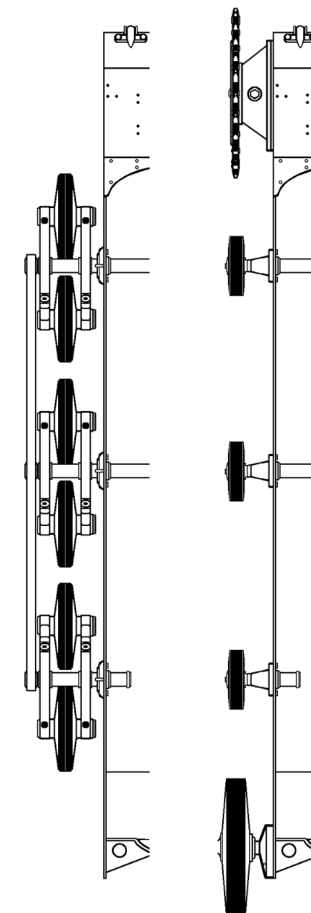

PAQUIS Jacky