

Détails prototype Man (4):

Nota :

Ce prototype servira de base pour la commande des dix premiers véhicules. Mais les essais se poursuivront pour aboutir à la deuxième série des Panzer II Ausf a1.)

- This prototype served as the basis for the order of the first ten vehicles. But the tests will continue until the second series of Panzer II Ausf a. -

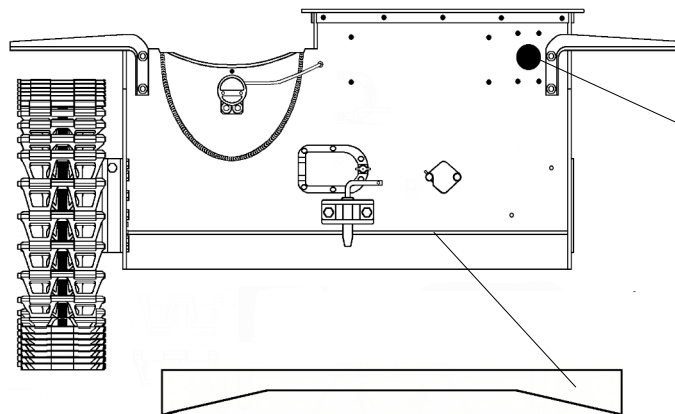

(L'arrière du véhicule est droit et ne possède pas de pan incliné.)

- The rear of the vehicle is straight and does not have a slope. -

(Protection de la sortie d'échappement.)

- Exhaust outlet protection. -

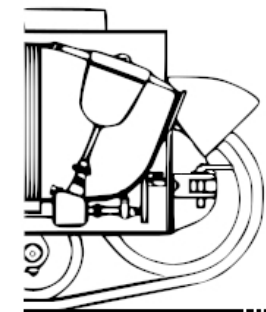

(Le renfort des roues tendeuses arrière est non perforé sur les côtés pour l'évacuation de l'eau. Sa position, son inclinaison ne sont pas représentées sur le dessin de coupe latérale)

- The reinforcement of the rear tensioning wheels is unperforated on the sides, for water drainage. Its position and inclination are not shown on the sectional drawings.. -

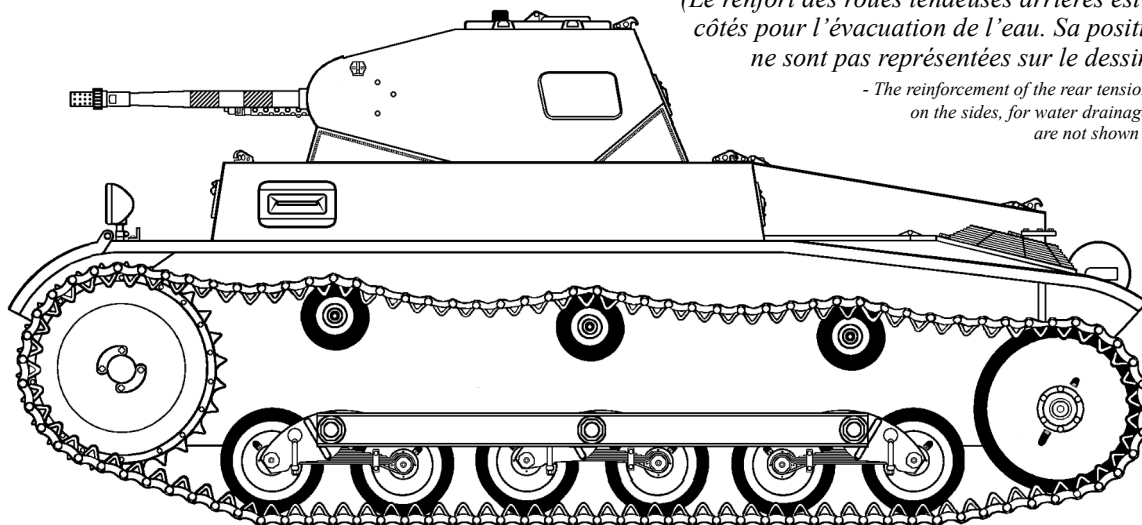

(Premier prototype complet du Panzerkampfwagen II.)
- First complete prototype of the Panzerkampfwagen II. -

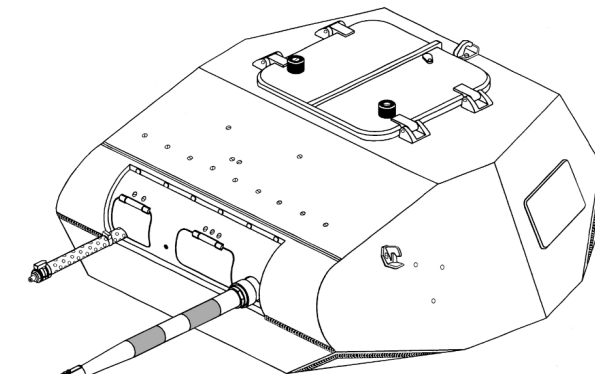

(Prototype de la tourelle Daimler-Benz.)
- Prototype of the Daimler-Benz turret. -

PAQUIS Jacky