

Détails prototype Man (3):

Nota :

La version TR du moteur Maybach HL 57
(Trockensumpfschmierung - lubrification à carter sec)
va être installée permettant la mise en place définitive de la
propulsion.

^{**}
- The TR version of the Maybach HL 57 engine (Trockensumpfschmierung - dry sump lubrication)
will be installed allowing the final installation of
the propulsion. -

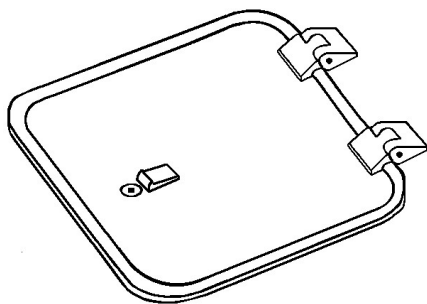

(La Trappe avant est raccourcie dans le sens de la
hauteur, la forme arrondie de l'avant de la caisse
ayant été retravaillée. La trappe semble carrée
avec un rebord, mais la photo est retouchée)

- The front hatch is shortened in height, the rounded shape of the front of
the body having been reworked. The hatch appears to be square with an
edge, but the photo is retouched. -

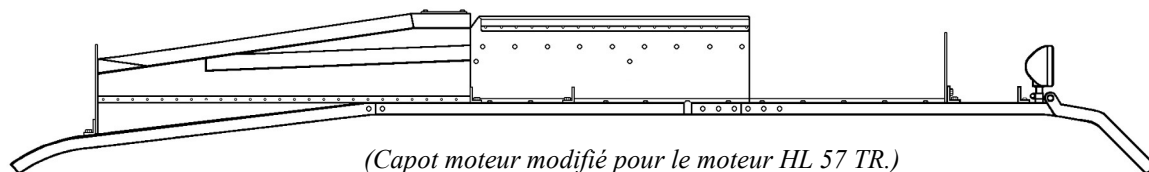

(Capot moteur modifié pour le moteur HL 57 TR.)

- Modified engine cover for the HL 57 TR engine. -

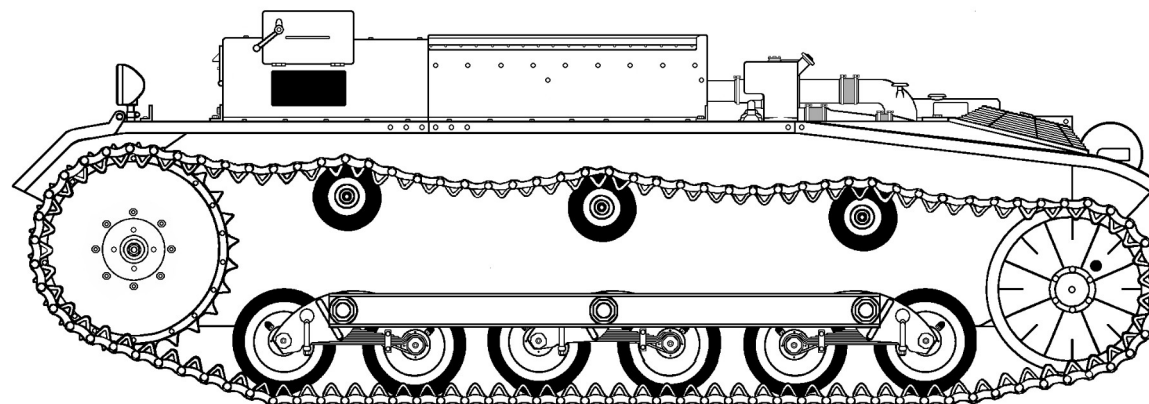

(Premiers tests du moteur HL 57 TR. qui abaisse la silhouette du véhicule. On peut voir aussi une ébauche
de la structure avant.)

- First tests of the HL 57 TR engine, which lowers the vehicle's silhouette. A sketch of the front structure can also be seen. -

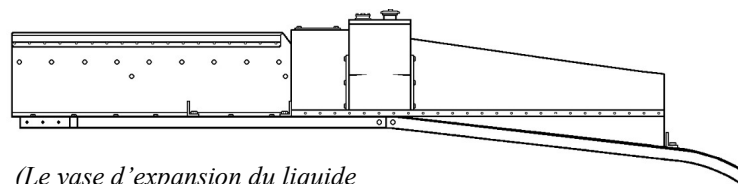

(Le vase d'expansion du liquide
de refroidissement est fixé dans un second temps sur le côté
gauche du capot moteur.)

- The coolant expansion tank is attached to the left side of the engine bonnet. -

(Moteur Maybach HL 57 TR.)

- Maybach HL 57 TR engine. -

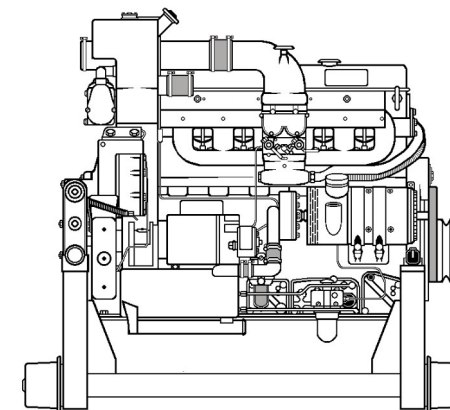

PAQUIS Jacky