

## Détails trains de roulement Pz II Ausf a1 :

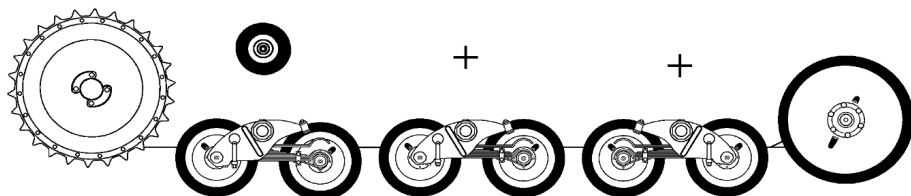

(Première série, Fgst. Nr. 20001 à 2010, chenille Kgs. 67 280/90 à voie étroite, train de roulement originel mis au point sur les deuxièmes séries de prototype.)

- First series, Fgst. Nr. 20001 to 2010, track Kgs. 67 280/90 narrow gauge, original undercarriage developed on the second prototype series. -

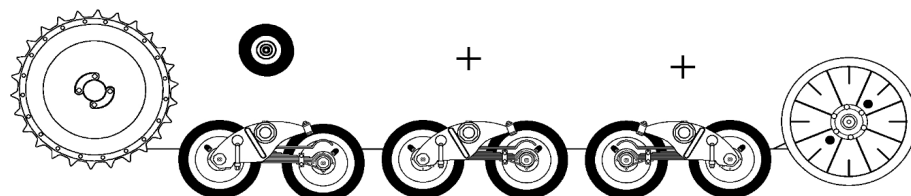

(Seconde série, Fgst. Nr. 2011 à 2025 et rénovation du premier lot, chenille Kgs. 67 280/90 à voie étroite, bogies métalliques.)

- Second series, Fgst. Nr. 2011 to 2025 and renovation of the first batch, track Kgs. 67 280/90 narrow gauge, metal bogies. -

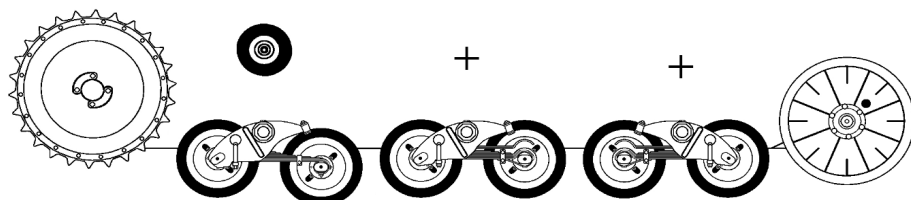

(Fgst. Nr. 20011, chenille Kgs. 67 280/90 à voie étroite, premiers tests sur le bogie avant d'une nouvelle suspension.)

- Fgst. Nr. 20011, track Kgs. 67 280/90 narrow gauge, first tests on the front bogie of a new suspension. -

(Pour une meilleure lisibilité, certains éléments mécaniques ne sont pas représentés)



- For better readability, some mechanical elements are not shown. -

Nota : La rénovation des train de roulement ne sera pas automatique. Il n'est pas rare de voir de vieux Panzerkampfwagen Ausf a prendre du service dans les futures campagnes (avec leur train de roulement d'origine). Le conflit 39-45 a précipité les choses. Le remplacement a du se limiter aux casses mécaniques ou à l'usure.

\*  
- Undercarriage renovation will not be automatic. It is not uncommon to see an old Panzerkampfwagen Ausf a entering service in future campaigns (with their original running gear). The 39-45 conflict hastened things. Replacement had to be limited to mechanical breakage or wear. -

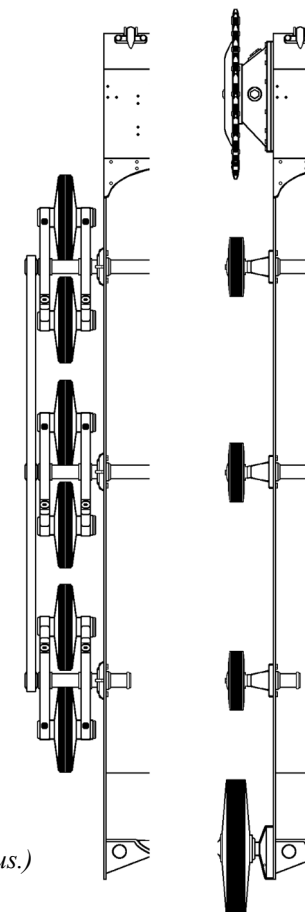

(Vue de dessus.)

- Top view -

PAQUIS Jacky